

## Cordless 20° Framing Nailer Cleaning Procedure

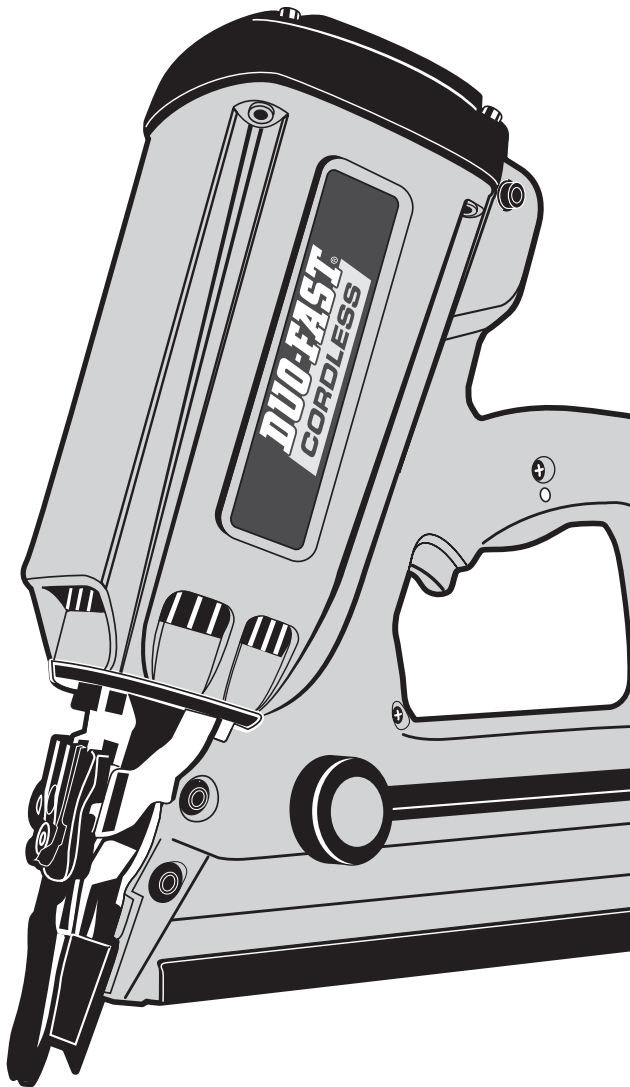

This procedure provides a simple but effective way to clean your Duo-Fast Cordless 20° Framing Nailer and maintain reliable operation. Regular cleaning and lubrication will also extend part life and provide maximum nail driving power.

Only one tool is necessary to disassemble the Cordless Framing Nailer in preparation for cleaning: the 5/32" hex key wrench provided with the Cordless Framing Nailer.

Duo-Fast recommends that an aerosol "Degreaser Cleaner," such as Duo-Fast Degreaser Cleaner (Part No. 902330), be used for cleaning. This cleaner is available through your local Duo-Fast Dealer.

If a different type of degreaser cleaner is selected, make sure that it will not damage rubber. Both of the O-Ring seals in the area that will be cleaned are made of a rubber compound. Chemical damage to these O-Ring seals may result in the tool being made inoperable.

Although "safety" cleaners generally provide reduced risk of fire and are more stable than other cleaners, they cannot be handled carelessly. Always follow the manufacturer's instructions and never spray cleaner on the Cordless Framing Nailer, unless the tool has been allowed to cool down.

To begin, you will need the following items:

### Tool

5/32" Hex Key Wrench

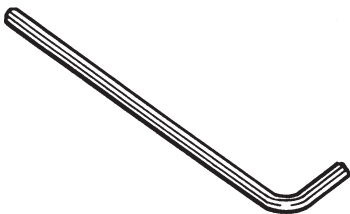

Part No. 401331

### Degreaser Cleaner



Part No. 902330

### Cordless Lubricating Oil



Part No. 902331

# Handle-Magazine Removal

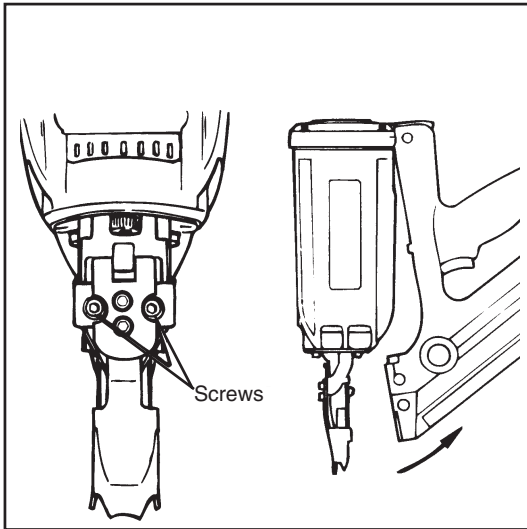

## DANGER

Remove all fasteners, fuel, and battery prior to servicing tool.

### Step 1

Using the 5/32" Hex Key Wrench (# 401331) remove the **Handle-Magazine Assembly** by removing the the two #10-24 x 1-1/8" long Socket Head Cap Screws from the nose piece of the tool and pivot the **Handle-Magazine Assembly** away from the **Motor Assembly** .

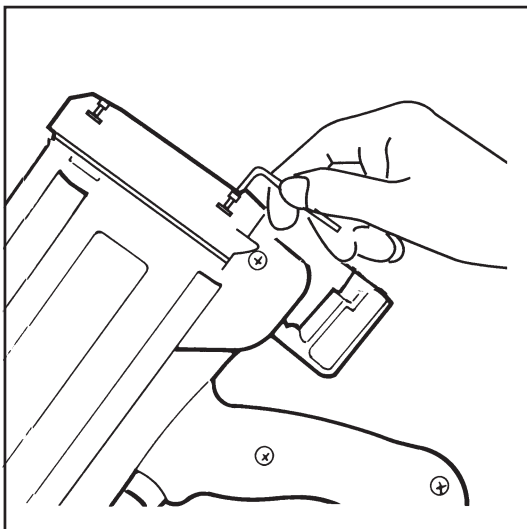

### Step 2

Remove the cap and air filter by unscrewing the four #10-24 Socket Head Cap Screws.

## DANGER

Never operate the Cordless Framing nailer unless all four Socket Head Cap Screws are firmly tightened on the cylinder head. Failure to do this could result in tool damage, fire and personal injury.

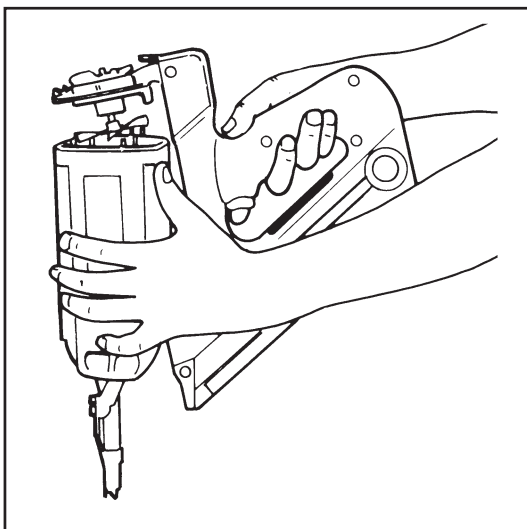

### Step 3

Carefully tilt the **Handle-Magazine Assembly** away from the **Motor Assembly** and gently pull the two assemblies apart. CAUTION: Use care to ensure that the fan does not scratch the combustion chamber. Also be careful when setting the Handle-Magazine Assembly down so that you do not damage the fan blades or bend the fan motor shaft.

You have now separated the tool into two major assemblies, allowing access to the areas that require periodic cleaning and lubrication.

# Cylinder Head

## Step 1

Grasp the **Cylinder Head O-Ring** with the thumb and index finger of one hand, and pull the **O-Ring** out of the groove slightly by applying light pressure while pulling.

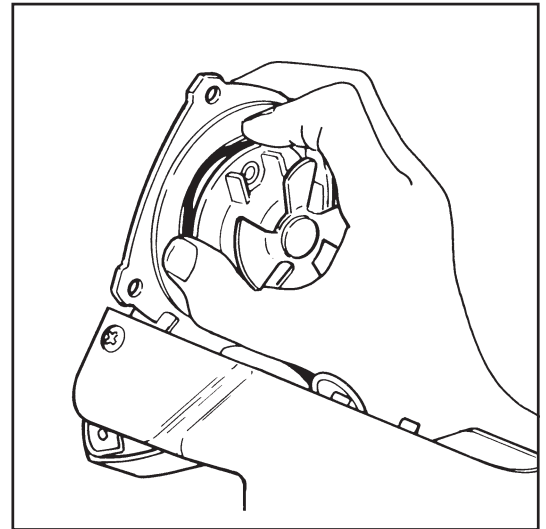

## Step 2

Grasp the protruding portion of the **O-Ring** with the other hand, and gently pull the **O-Ring** out of the groove and over the fan. Wipe the **O-Ring** clean with a soft, lint-free cloth. Spray degreaser cleaner on the cloth to help remove any sticky residue from the **O-Ring**.

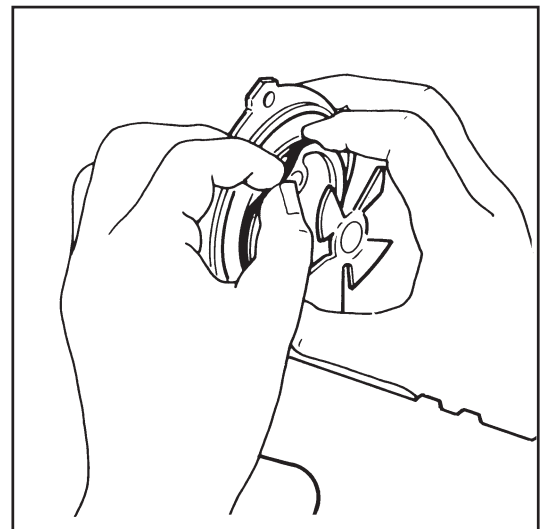

## Step 3

Spray the **Cylinder Head** with degreaser cleaner. Allow the dirt and debris to drip off. **DO NOT LET OVER SPRAY OR DIRTY CLEANER RUN INTO THE HANDLE!**

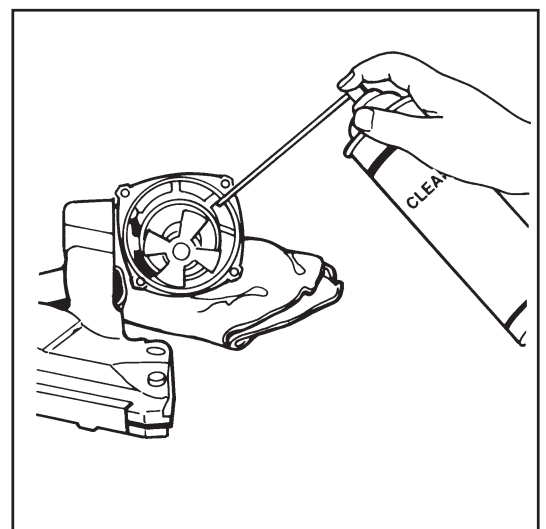

---

## Cylinder Head

---

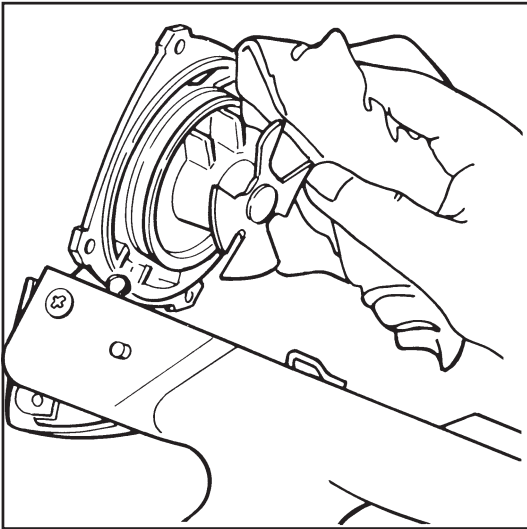

### Step 4

Using a clean, lint-free rag, wipe off any remaining cleaner or dirt. Make sure the **O-Ring Groove** and **Spark Plug** are completely clean and clear of debris. Repeat Step 3 to remove any heavy deposits or remaining residue.

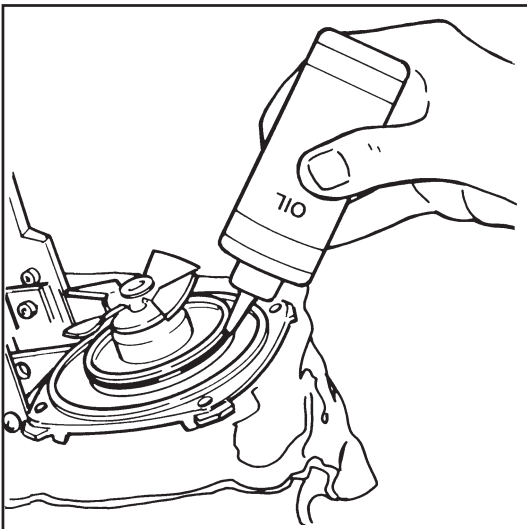

### Step 5

Reinstall the **O-Ring**, and thoroughly lubricate with **Duo-Fast Cordless Lubricating Oil**, part #902331. Make sure oil is applied evenly around entire **O-Ring**. Set the **Handle/Cylinder Head Assembly** aside.

#### Note:

**Duo-Fast Cordless Lubricating Oil** is specially formulated for use in the **Duo-Fast Cordless Framing Nailer**. The use of other types of lubricants may cause rapid build-up of combustion residue or result in premature part failure.

# Motor Assembly

## Step 1

Push the **Piston Assembly** to the "down" position using the handle portion of the screwdriver or a clean piece of wood.

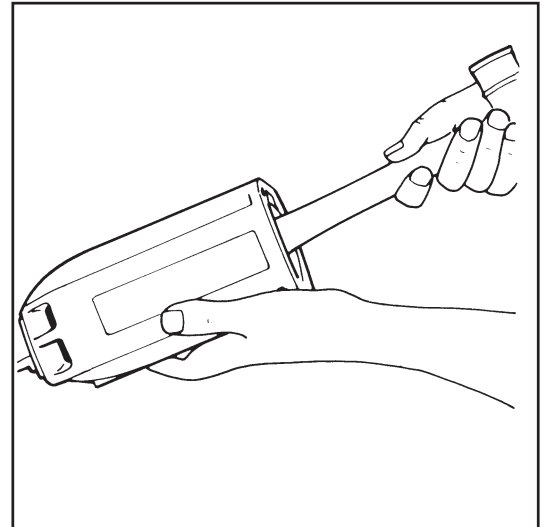

## Step 2

Spray a liberal amount of degreaser cleaner into inside of **Sleeve** and **Combustion Chamber**. Invert **Motor Assembly**, and let excess cleaner and dirt drain out.

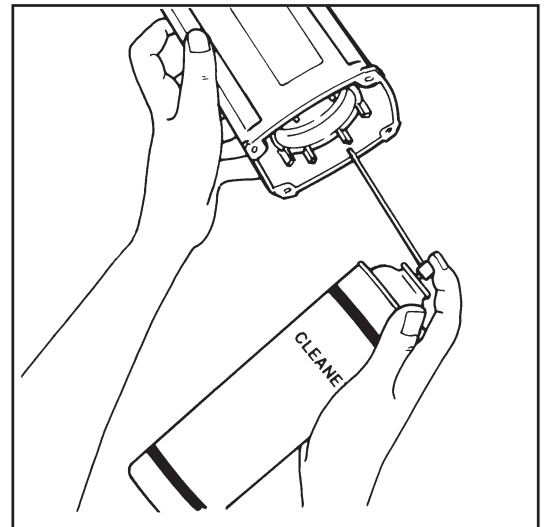

## Step 3

Using a clean area of a lint-free rag, wipe off any remaining cleaner or dirt. Repeat Step 2 to remove any heavy deposits or remaining residue.

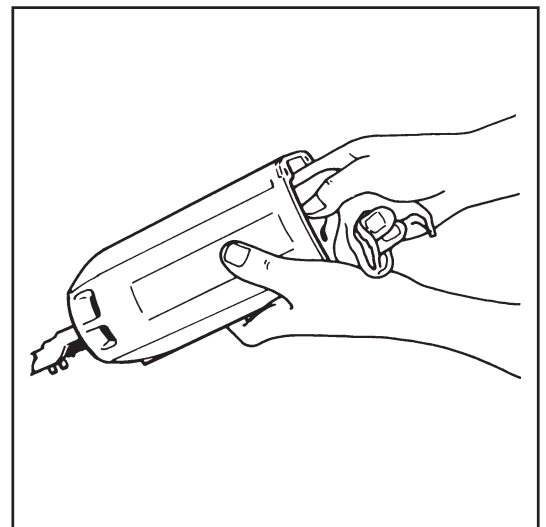

---

## Motor Assembly

---



### Step 4

With **Motor Assembly** tilted up, squeeze 4-5 drops of oil into **Sleeve** (Area "A") and 5-6 drops onto lower lip of **Combustion Chamber** (Area "B"). Rotate **Motor Assembly** while oiling to ensure oil is evenly distributed around **Sleeve** and lip. See Tool Cutaway Illustration, page 7.

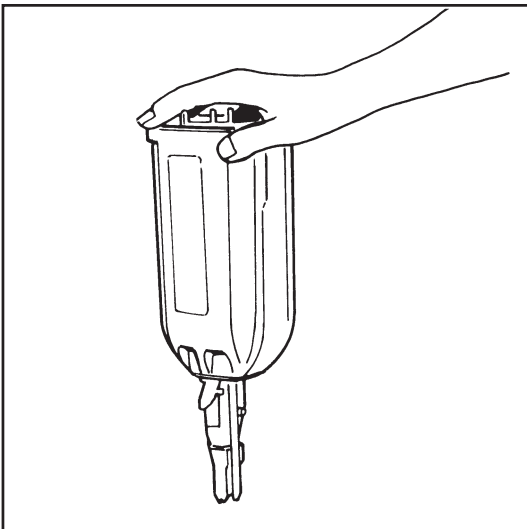

### Step 5

Hold **Motor Assembly** upright, and push down and release several times to allow oil on lower lip of **Combustion Chamber** to be evenly distributed.

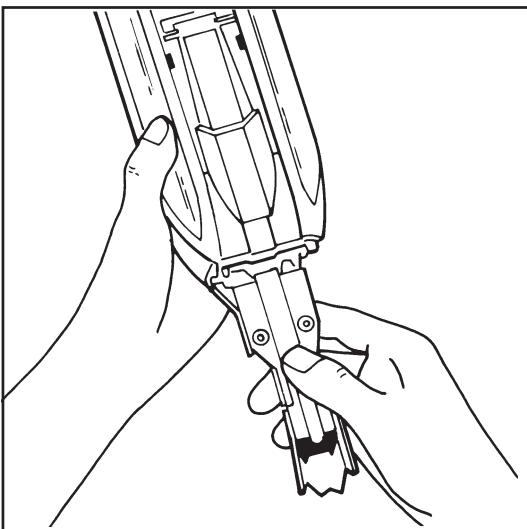

### Step 6

Manually push the **Driver Blade** up and down to distribute the oil in the **Sleeve** evenly.

# Motor Assembly

## Step 7

Tilt the **Motor Assembly** upright, and apply 3-4 drops of **Duo-Fast Cordless Lubricating Oil** evenly spaced around the top of the **Combustion Chamber** (Area "C"). Spread the oil using your fingertip.

## Step 8

Reassemble the **Cordless Framing Nailer** following disassembly Steps 1-3, page 2 in **Reverse** order.



### DANGER

Do not attempt to operate the tool unless the head screws, filter and cap are securely attached to the housing. Operating the Cordless Framing Nailer with loose or missing head screws can result in the escape of burning gases, tool damage, and injury to tool user and property.

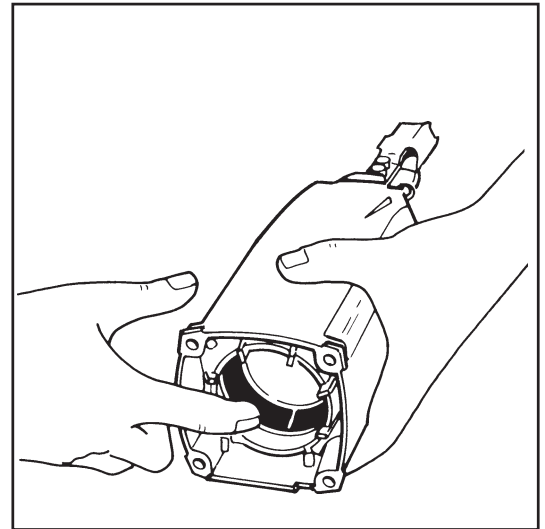

**NOTE:** After the tool is completely assembled and all screws are tightened, test the tool for proper operation. Some smoke may be noticeable from the exhaust ports on the first few cycles as excess oil is burned off. Consult the Operating Manual for instructions if the tool malfunctions.

Combustion Chamber

Sleeve

Piston Assembly

"Mid-Check" Area

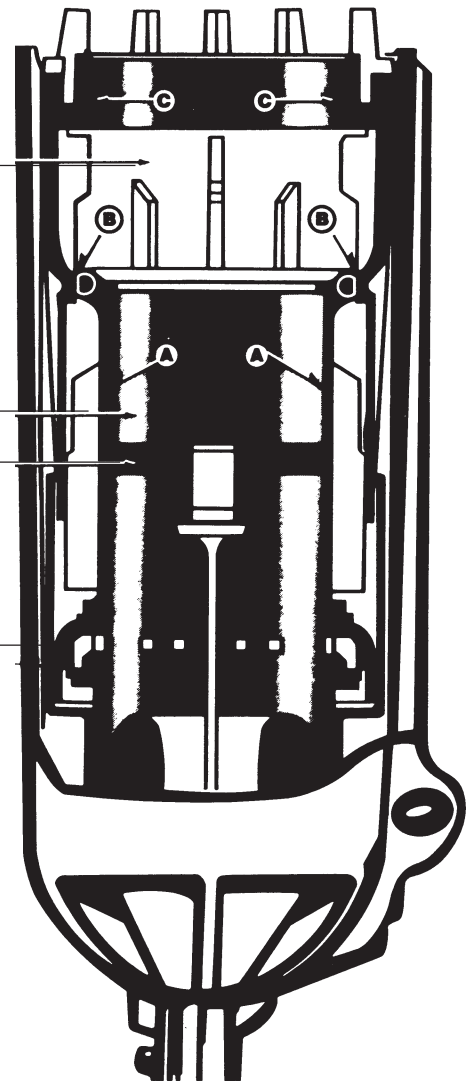

# Cordless 20° Framing Nailer Cleaning Procedure

## CLEANING INTERVAL

- ★ 2-3 Days
- Weekly
- Every 2 Weeks
- ▲ Monthly
- Every 2 Months

Operating Conditions	Very Dirty	★	★	★	★	★	
	Dirty	••	••	••	••	••	
	Moderate	▲	▲	••	••	••	
	Clean	■	■	▲	▲	▲	
		0	2M	4M	6M	8M	10M
		Fasteners Driven/Week					

The maintenance interval for cleaning the **Duo-Fast Cordless Framing Nailer** will vary depending upon the number of nails driven per week, and the operating conditions under which the tool is used. When the **Cordless Framing Nailer** is used in a dirty environment or at high nailing rates for extended periods, cleaning should be performed at shorter intervals.

Duo-Fast has developed this chart as a guideline to assist you in establishing the proper cleaning schedule for the type of use the tool is getting. If you find that the suggested cleaning interval is allowing the tool to become excessively dirty between cleanings, reduce the interval to the next shorter frequency. If it is apparent that the **Cordless Framing Nailer** is not in need of cleaning at the scheduled time, increase the interval to the next longer period.

If you have any questions regarding this chart or any of the instructions in this cleaning procedure, contact your Duo-Fast representative for assistance.



An Illinois Tool Works Company  
955 National Parkway  
Schaumburg, Illinois 60173  
[www.duo-fastconstruction.com](http://www.duo-fastconstruction.com)



## Clavadora Duo-Fast 20° Cordless Procedimiento de limpieza

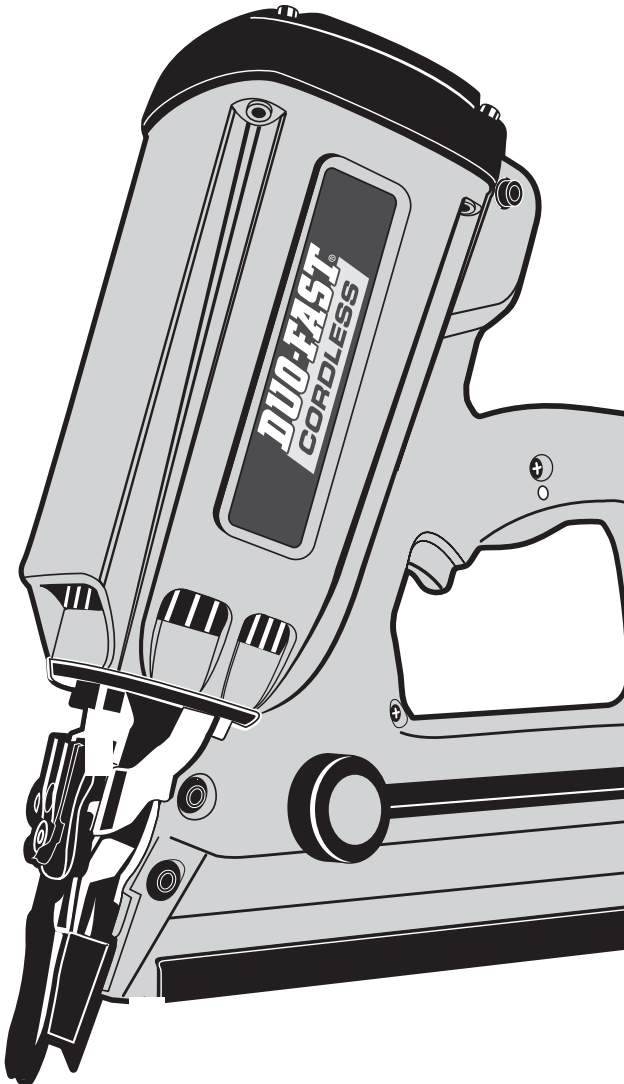

Este procedimiento representa una forma sencilla pero eficiente de limpiar su clavadora para que mantenga un funcionamiento confiable. La limpieza y la lubricación regulares de la clavadora también prolongan la duración de las piezas que la forman y permiten una máxima potencia para clavar.

Para poder limpiar su clavadora, sólo necesita una herramienta, la llave Allen (llave de cabeza hexagonal) de 5/32 plg. que se entrega junto con su clavadora.

Duo-Fast recomienda que use un limpiador en aerosol, tal como el "limpiador de seguridad" Duo-Fast (No. 902330). Este limpiador está disponible a través de su representante Duo-Fast.

Si selecciona un tipo distinto de limpiador, asegúrese de que no dañe el caucho. Los dos "O rings" que actúan como sellos en el área a limpiar son de caucho. Si el limpiador daña estos "O rings", la herramienta puede malograrse.

Aunque limpiadores de seguridad generalmente reducen el riesgo de fuego y son más estables que otros limpiadores, no deben ser usados sin cuidado.

Siempre siga las instrucciones de la fábrica y no use el limpiador en la clavadora hasta que la herramienta este enfriada.

Para comenzar, necesita lo siguiente:

### Herramienta

5/32" Hex Key Wrench

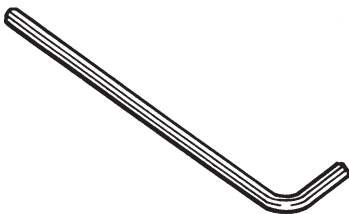

Pieza N° 401331

### Limpiador



Pieza N° 902330

### Aceite lubricante



Pieza N° 902331

# Conjunto del mango y el mecanismo de alimentacion

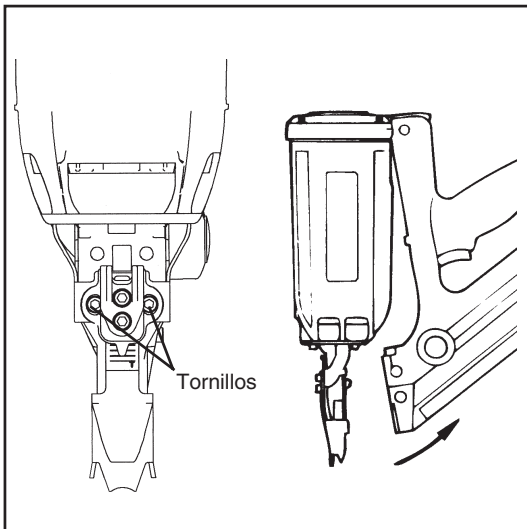

## PELIGRO

Se deben quitar todos los sujetadores, el cartucho de gas y la batería antes de reparar la herramienta.

### Paso 1

Usando la llave Allen de 5/32 plg. (#401331) quite el conjunto del mango y el mecanismo de alimentacion: destornille los dos tornillos de casquete de boca tubular #10-24 x 1-1/8 plg. y tire suavemente el conjunto del mango y el mecanismo de alimentacion alejándolo del conjunto del motor.

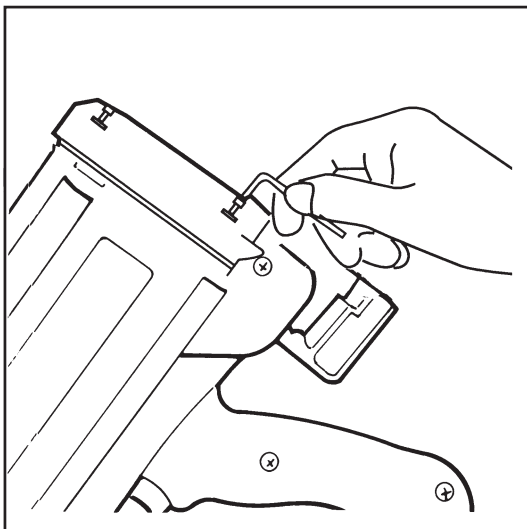

### Paso 2

Quite la tapa y el filtro y destornille los cuatro tornillos de casquete de boca tubular #10-24.

## PELIGRO

Nunca se debe hacer funcionar la clavadora a menos que los cuatro tornillos de cabeza hueca estén apretados firmemente en la tapa del cilindro. Si no se observa esta advertencia, pueden ocasionarse daños a la herramienta, incendio y heridas personales.

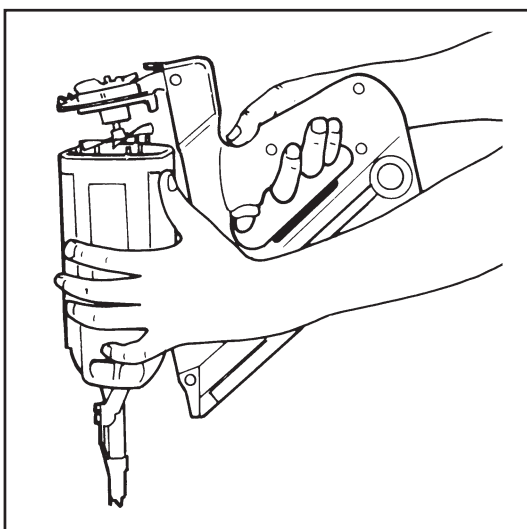

### Paso 3

Tire suavemente del mango y el mecanismo de alimentacion alejándolo del conjunto del motor y levántelo hasta que el ventilador libre el conjunto de la cámara de combustión. PRECAUCION: Trabaje con cuidado para asegurarse de que el ventilador no raspe la cámara de combustión. Además, tenga cuidado al colocar el conjunto del mango sobre la mesa de trabajo para que no se dañen las aspas del ventilador ni se doble el eje del motor del ventilador.

Ahora ha separado la herramienta en las tres principales conjuntos que la forman, permitiendo el acceso a las áreas que requieren limpieza y lubricación periódicas.

## Tapa del cilindro

### Paso 1

Tome el "**O-Ring**" de la tapa del cilindro con los dedos pulgar e índice de una mano y saque el "**O-Ring**" de la ranura aplicando una ligera presión al tirar de él.

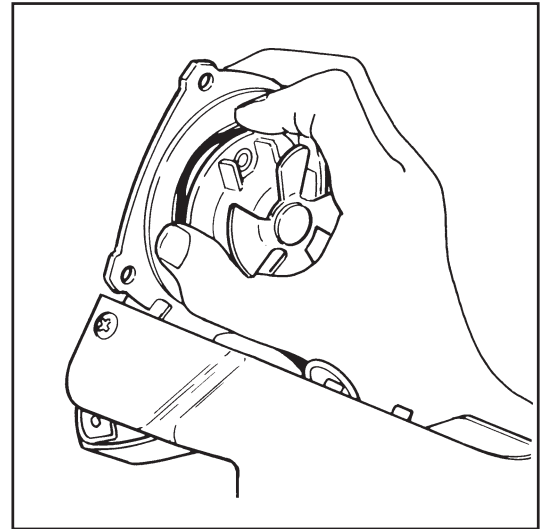

### Paso 2

Tome la parte que sobresale del "**O-Ring**" con la otra mano y sáquelo cuidadosamente de la ranura y páselo sobre el ventilador. Limpie el "**O-Ring**" con un trozo de tela suave y sin borra. Aplique limpiador de seguridad en la tela para quitar cualquier residuo pegajoso que puede tener el "**O-Ring**".

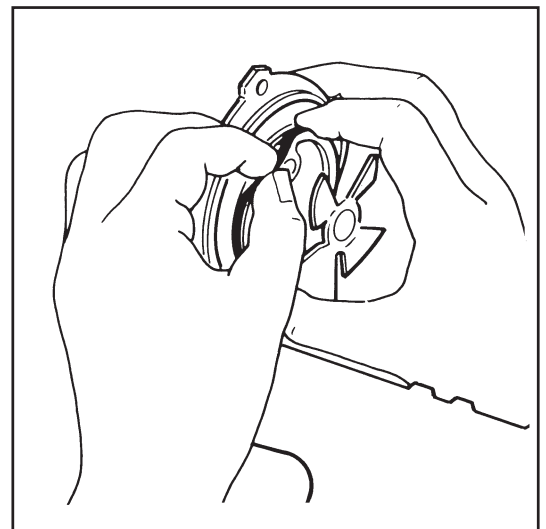

### Paso 3

Aplique limpiador de seguridad a la **tapa del cilindro**. Permita que se escurran la suciedad y los depósitos. ¡NO PERMITA QUE EL LIMPIADOR SUCIO SE META EN EL MANGO!

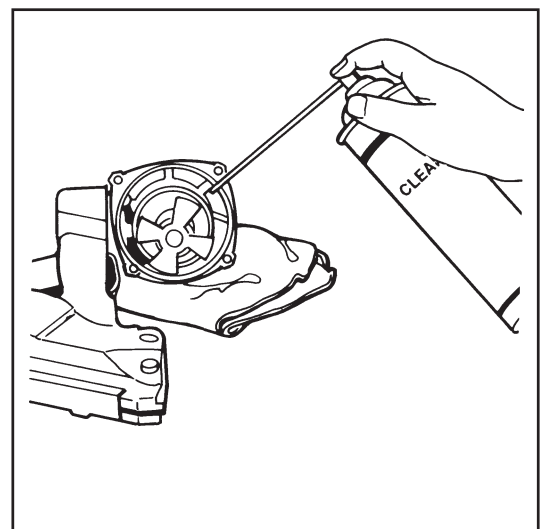

## Tapa del cilindro

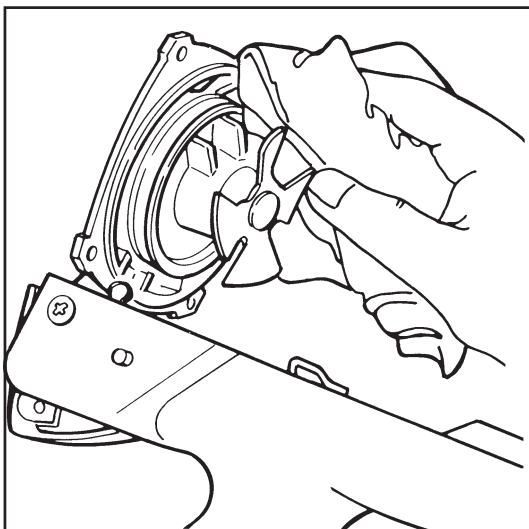

### Paso 4

Limpié el limpiador o la suciedad que quedan con un trapo limpio y sin borra. Asegúrese de que la **bujía de encendido** y la ranura del "**O-Ring**" estén completamente limpios y sin depósitos. Repita el paso 3 para eliminar cualquier depósito o residuo que aún estén presentes.

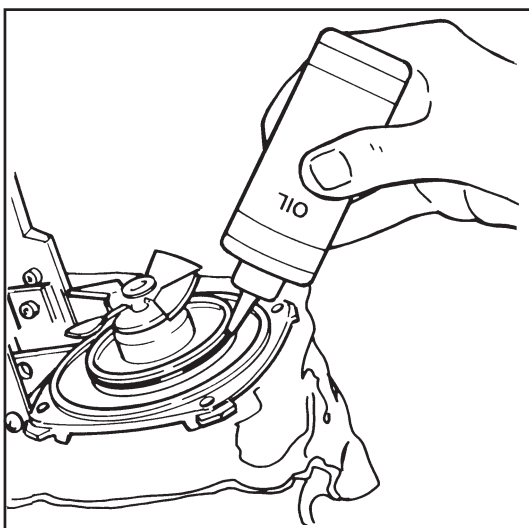

### Paso 5

Vuelva a instalar el "**O-Ring**", y lubrique ligeramente con **aceite lubricante**. N° 902331. Asegúrese de aplicar el aceite lubricante de manera uniforme alrededor del "**O-Ring**". Coloque el **conjunto de la tapa del cilindro y el mango** a un lado.

#### Nota:

El aceite lubricante Duo-Fast Cordless está especialmente formulado para usarse con la clavadora. El uso de otros tipos de lubricantes puede causar una acumulación rápida de residuos de la combustión o la descompostura prematura de las piezas.

## Conjunto del motor

### Paso 1

Oprima el **conjunto del pistón** hasta la posición abajo con el mango de un martillo o con un pedazo limpio de madera.

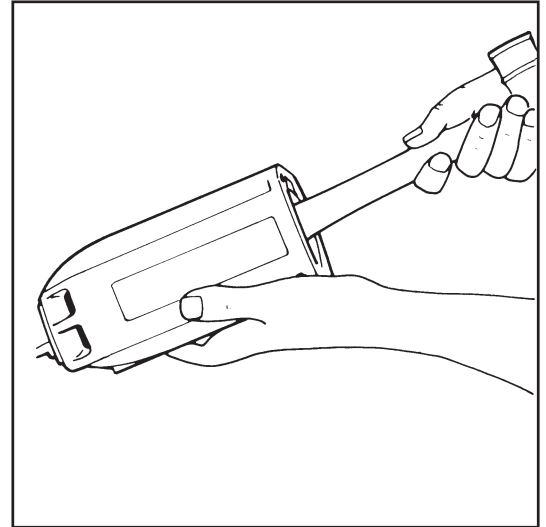

### Paso 2

Aplique una buena cantidad de limpiador de seguridad dentro de la manga y de la **cámara de combustión**. Voltee hacia abajo el **conjunto del motor** y permita que se escurran el exceso de limpiador y la suciedad.

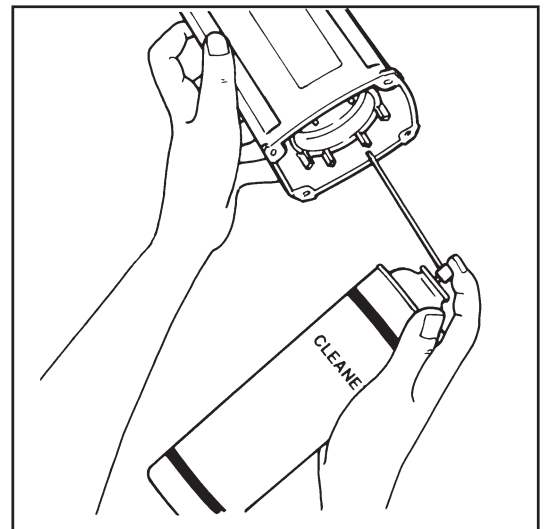

### Paso 3

Con un trapo limpio y sin borra, limpie el limpiador o la suciedad que aún queden. Repita el paso 2 para quitar cualquier depósito o residuo.

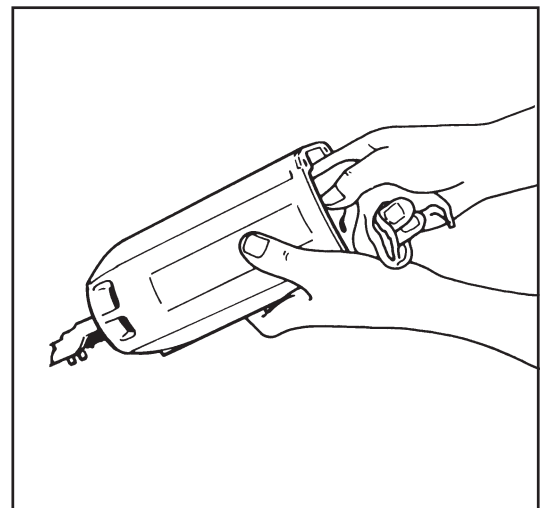

---

## Conjunto del motor

---

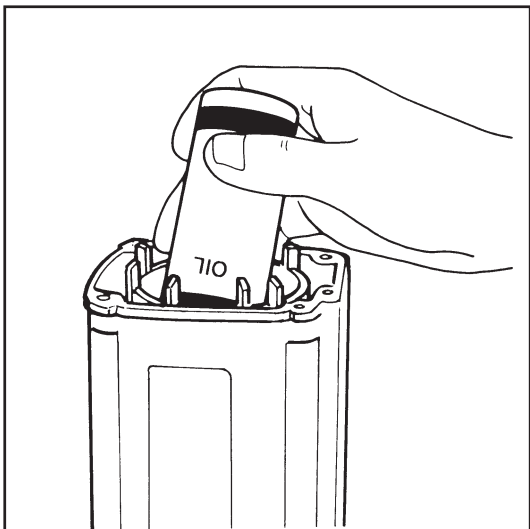

### Paso 4

Con el **conjunto del motor** hacia arriba, ponga entre 4 y 5 gotas de aceite lubricante en la **manga** (Area "A") y des 5 a 6 gotas en el labio inferior de la **cámara de combustión** (Area "B"). Gire el **conjunto del motor** mientras aplica las gotas de aceite para asegurarse de que el aceite se distribuye por la camisa y el labio. Consulte la ilustración del interior del la herramienta, en la pagina 7.

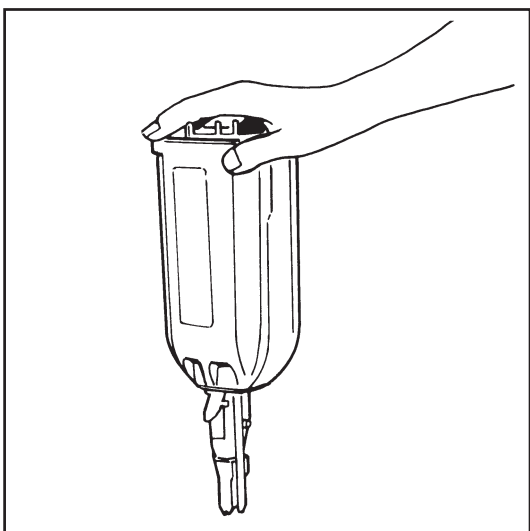

### Paso 5

Sostenga el **conjunto del motor** hacia arriba y oprima y suelte varias veces para permitir que el aceite se distribuye uniformemente per el labio inferior de la **cámara de combustión**.

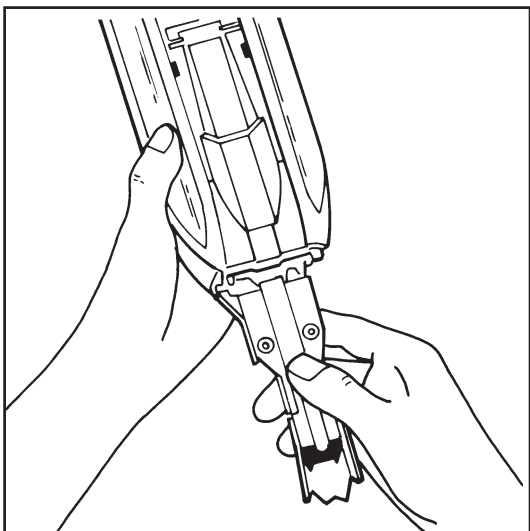

### Paso 6

Empuje con la mano la **hoja del impulsador** hacia arriba y hacia abajo para distribuir el aceite uniformemente por la camisa.

## Conjunto del motor

### Paso 7

Incline el **conjunto del motor** y aplique entre 3 y 4 gotas de **aceite lubricante Duo-Fast Cordless** uniformemente alrededor de la parte superior de la **camara de combustión** (area "C"). Disperse el aceite con el dedo.

### Paso 8

Vuelva a armar la clavadora siguiendo, en orden **Inverso**, los pasos del 1 al 3 en la página 2.



### PELIGRO

No trate de usar la clavadora menos que el conjunto de la tapa esté sujeto firmemente al bastidor. Si usa la clavadora cuando el conjunto de la tapa esté suelto, o cuando no lo tenga instalado, los gases de combustión pueden escapar, la herramienta se puede dañar, puede causar daños a la propiedad y lesiones a quien la usa.

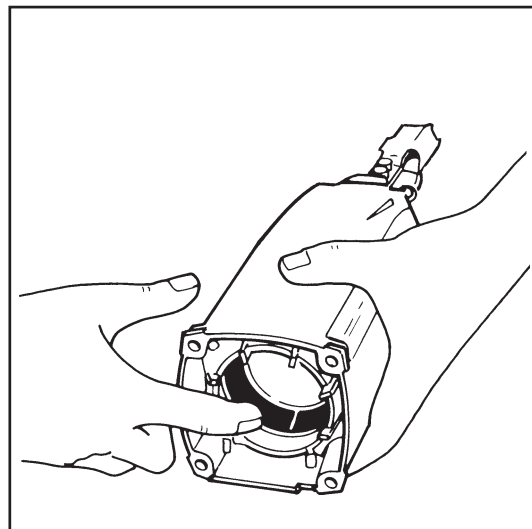

**NOTA:** Después de que haya vuelto a armar completamente la herramienta y de que haya apretado todos los tornillos, compruebe si la herramienta funciona correctamente. Es posible que vea salir algo de humo de los puertos de escape durante los primeros ciclos, mientras se quema el exceso de aceite. Revise el manual del propietario para consultar las instrucciones de avenias en la herramienta.

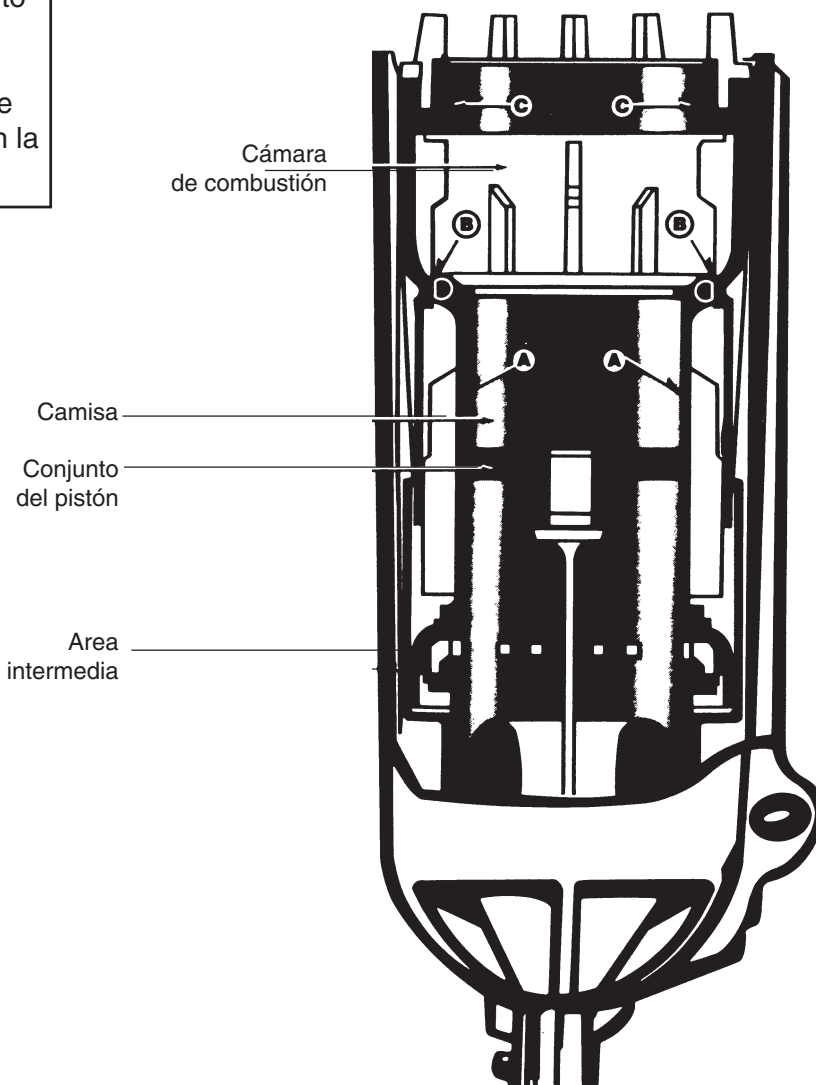

# Clavadora Duo-Fast 20° Cordless

## Procedimiento de limpieza

### INTERVALOS DE LIMPIEZA

- ★ 2-3 Dias
- Semanalmente
- Cada 2 Semenas
- ▲ Mensualmente
- Cada 2 Meses

El intervalo de mantenimiento para limpiar la clavadora **Duo-Fast Cordless** varia dependiendo del número de clavos instalados por semana y de las condiciones de operación en las que se use la herramienta. Si usa la clavadora **Duo-Fast Cordless** en un ambiente sucio o durante largos períodos, debe limpiarla a intervalos más cortos.

Duo-Fast desarrolló esta tabla como una guía para ayudarlo a establecer el programa de limpieza apropiado según el uso que le dé a la herramienta. Si se da cuenta de que el intervalo de limpieza sugerido permite que la herramienta se ensucie demasiado entre las limpiezas programadas, reduzca el intervalo a la frecuencia menor sugerida. Si es aparente que la clavadora **Cordless** no necesita limpieza en el momento sugerido, aumente los intervalos al siguiente período.

Condiciones de operación	Muy sucias	★	★	★	★	★
	Sucias	••	••	••	••	••
	Moderadas	▲	▲	••	••	••
	Limpias	■	■	▲	▲	▲
		0	2M	4M	6M	8M 10M
		Sujetadores instalados por semana				

Si tiene alguna pregunta con respecto a esta tabla o a cualquier instrucción en este procedimiento de limpieza, póngase en contacto con su representante de Duo-Fast.



An Illinois Tool Works Company  
 955 National Parkway  
 Schaumburg, Illinois 60173  
[www.duo-fastconstruction.com](http://www.duo-fastconstruction.com)